



**Jema Autolifte A/S**  
we are here to surprise!

## Produkt nr. DWC

### BRUGER MANUAL

**Anbring altid denne brugsanvisning i nærheden af maskinen og sørg for at alle brugere har læst og fuldt forstået denne brugsanvisning.**

**LÆS HELE DENNE MANUAL OMHYGGELIGT OG FULDSTÆNDIGT FOR AT SIKRE BETJENINGEN AF MASKINEN BLIVER UDFØRT KORREKT.**



JEMA AUTOLIFTE A/S  
+45 48 180 300  
WWW.JEMAAUTOLIFTE.DK

# Afbalanceringsapparat instruktionsmanual

## BEMÆRK!

Denne manual er en integreret del af produktet.

De advarsler og instruktioner i denne manual indeholder vigtige oplysninger om sikkerhed under brugen og vedligeholdelse, og bør læses grundigt igennem før brug af maskinen.

**Opbevar vejledningen et sikkert sted, så den altid er ved hånden for reference.**

### Produktinformation.

Hjulafbalanceringsmaskinen er udelukkende beregnet til afbalancering af dækkene på hjul med de maksimale dimensioner som er defineret i den generelle del af denne manual.

Under almindelig vedligeholdelse er det operatørens (som bør være passende uddannet og faglig kvalificeret) ansvar at hovedafbryderen er sat til off. Sikre at den ikke uforvarende kan tændes. Om nødvendig skal spændingsforsyningen frakobles.

Denne maskine må kun bruges til det formål den er beregnet. Enhver anden anvendelse er at betragte som forkert.

Fabrikanten, er ikke ansvarlig for eventuelle skader forårsaget af fejlagtig, forkert, og, urimelig brug.

### Uddannelse og information til operatører.

Maskinen bør kun anvendes af særligt uddannet og autoriseret personale.

Oplysning og træning af operatører bør være af et sådant omfang at de kan betjene maskinen på en forsvarlig og sikker måde som beskrevet af producenten, således at maskinen fungerer på den bedste og sikreste måde.

Ved enhver tvivl med hensyn til anvendelse, installation af maskinen henvises til brugsanvisningen, eller hvis det er nødvendigt kontakt forhandleren.

### Transport og udpakning.

For transport af den emballerede enhed se fig. 1

Når maskinen er pakket ud skal der kontrolleres at brugsanvisningen er til stede, at alle dele er der og intet er synligt skadet.

Opbevar indholdet af pakkerne et sikkert sted.

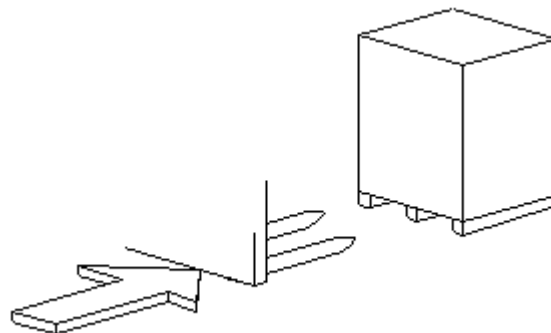

Fig. 1

### MILJØKRAV TIL INSTALLATIONEN

Opstillingsstedet skal have følgende egenskaber:

- Vandret fast gulv, helst beton eller flisebelagt.
- Tilstrækkelig belysning (men uden at lyset blænder eller er for skarpt).
- Beskyttet fra vejrforhold.
- Forureningsfrit.
- Støjniveau lavere end fastsat i gældende bestemmelser.
- Arbejdspladsen må ikke udsættes for rystelser fra andre maskiner i drift.
- Eksplosive, ætsende og giftige materialer må ikke opbevares samme sted.
- Fra arbejdspositionen skal operatøren kunne se hele maskinen og det omkringliggende område, for at kunne forhindre uvedkommende personer eller genstande, der kan være til fare, i adgang til området.

Alt installationsarbejde der involverer eksterne teknikere (især elektrikere) skal udføres af fagligt kvalificeret personer.

Installationen skal udføres af autoriseret personale der følger de instrukser der er indeholdt i manualen. I tilfælde af tvivlsspørgsmål skal forhandleren kontaktes.

### Sikkerhed

Manipulation eller ændringer af maskinen, som ikke først er godkendt af producenten vil frigøre sidstnævnte for ansvar for enhver skade, som følge af ovennævnte aktion.

Fjernelse eller manipulation af sikkerhedsanordninger er overtrædelse af sikkerhedsbestemmelserne.

Operatøren skal også overholde følgende sikkerhedsprocedurer:

- Kontroller at farlige forhold ikke opstår under driften. Hvis det sker skal maskinen straks stoppes og forhandlerens

serviceafdeling.

- Kontroller at arbejdsområdet omkring maskinen er fri for potentielle farlige genstande, og at der ikke er olie eller klæbrige materiale på gulvet.
- Operatøren skal bære passende arbejdstøj, beskyttelsesbriller, handsker og støvmaske for at undgå skader fra støv og urenheder der bliver blæst ud under brug. Løse genstande, såsom armbånd og halskæder bør ikke bæres. Langt hår bør beskyttes på passende måde. Brug af sikkerhedssko anbefales.

### **Teknisk service, reparation og udskiftning af dele**

Alle reparationer og ekstraordinære vedligeholdelsesoperationer skal udføres af autoriserede og fagligkvalificeret personale. Afbryd el og trykluft til maskinen, før enhver form for vedligeholdelse. Brug kun originale reservedele leveret af producenten.

Leverandørens tekniske service bør konsulteres ved enhver tvivl om egnetheden af tilbehør eller reservedele til maskinen.

### **Opbevaring**

Hvis maskinen skal oplagres i længere tid, skal el og lufttilslutning afmonteres, tankene skal tømmes og de dele der kan blive beskadiget af støv skal tildækkes. De dele der kan blive beskadiget på grund af udtørring skal smøres. Når maskinen igen bliver taget i brug skal de pakninger der er angivet i reservedelesektionen skiftes

### **Ophugning**

Hvis maskinen ikke skal bruges igen, bør den gøres ubrugelig.

De dele, som kan være farlige, bør uskadeliggøres.

Bortskaffelse af maskinen eller dele af denne skal ske i overensstemmelse med gældende regler.

## **1. GENERELLE FORHOLDSREGLER**

Før betjening af maskinen skal denne manual læses omhyggeligt igennem. Manglende overholdelse af disse standarder frigør fabrikanten for ethvert ansvar

### **1.1 Advarsler og forsigtighedsregler**

- Maskinen må kun betjenes af autoriseret personale.
- Kontroller at maskinen ikke udløser farlige situationer for mennesker eller ting.
- Hvis uregelmæssigheder eller funktionsfejl opstår, stop straks og kræve indgriben fra kompetent assistance.
- Enhver vedligeholdelsesoperation skal udføres af specialiseret personale.
- Det er absolut forbudt at ændre på udstyr og sikkerhedsanordninger.
- Enhver anvendelse af reservedele der ikke svarer til specifikationerne eller ombygninger, frigør fabrikanten for ethvert ansvar i forbindelse med sikkerheden for mennesker eller ting.

-

### **1.2 Tekniske data**

Max. vægt af hjul	65 kg
Strømforsyning	110 V /220 V /380 V, 50 /60 Hz
Balancerings præcision	1 g
Balancerings hastighed	<200rpm
Vulst diameter	10" ~ 24" (254mm ~ 610mm)
Vulst bredde	1.5" ~ 20" (40mm ~ 508mm)
Cyklus tid	<10 s
Støjniveau	<70 dB
Nettovægt (uden tilbehør)	88 kg
Drifttemperatur område	-5°C ~ 50°C
Samlede dimensioner (med afskærmning)	915 X 760 X1230 (LxBxH)

## 2. INTRODUKTION

Den elektroniske (mikroprocessor styret) afbalanceringsmaskine er i stand til at afbalancere hjul med en vægt op til 65kg..

Kontrollementerne og signaler er alle indeholdt på frontpanelet.

Det specielle kalibreringssystem giver også tilstrækkelig indstillingsområde til at klare usædvanlige hjul (ældre motorcykler og biler)

Nogle ALU funktioner er tilgængelige for specielt formede hjul eller forud indstilling af valgfri balancering. Se maskinens funktioner (3,5 Brug af tastaturet)

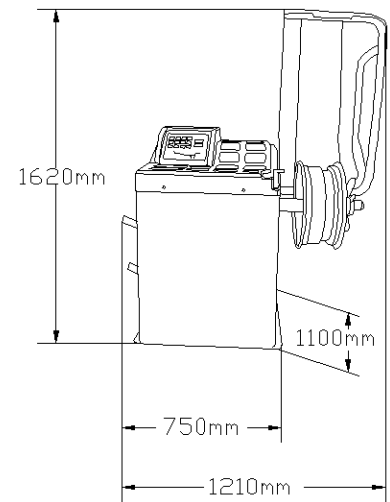

## 3. BRUGERINSTRUKTION

### 3.1 Løft og installation

Brug håndtagene på bunden til at løfte maskinen. Under ingen omstændigheder bør der løftes i andre dele såsom spindlen, topramme eller tilbehørsbakken.

Det er tilrådeligt men ikke obligatorisk at fastgøre maskinen til gulvet ved hjælp af de 12mm. huller i de tre støttefødder.

Kontroller at maskinen støtter på alle tre fødder.

Største dimension inklusiv afskærmning 1250x1100x1700mm. (See Fig.2)

Fig. 2

### 3.2 Strømforsyning

Inden maskinen forbindes til strømforsyningen skal det kontrolleres at spændingen er den samme som vist på pladen på bagsiden af maskinen Standard spænding er 220 til 240 v. Max. effekt 0,6Kw.

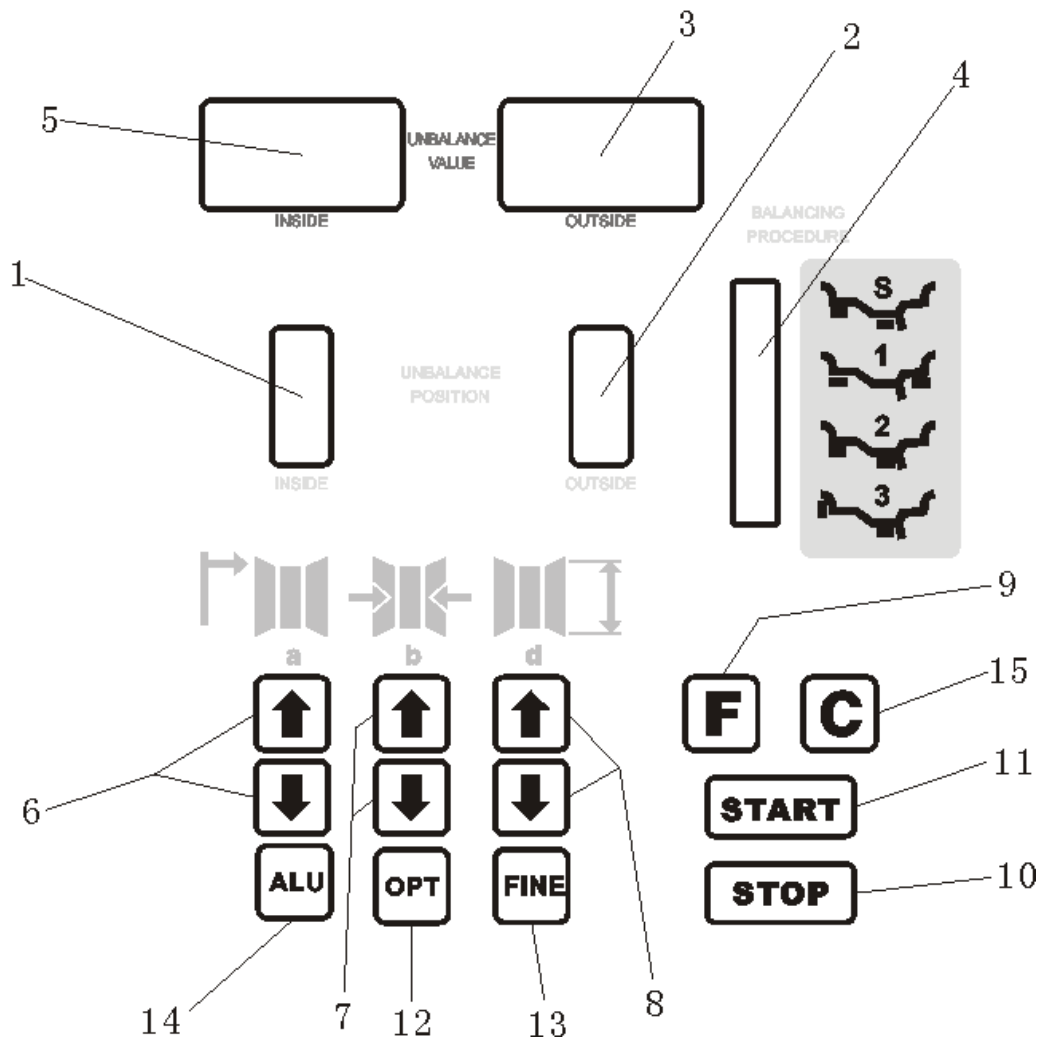

1. Inderside ubalance position visning
2. yderside ubalance position visning
3. Yderside ubalance digital værdi
4. Viser type af korrektion valgt
5. Inderside ubalance digital værdi
6. Afstand justerings tast
7. Bredde justerings tast
8. Diameter justerings tast
9. Tast til valg af g/oz og mm/tommer; Selvkalibrerende.
10. Nødstop
11. Starttast
12. Opt. program
13. Tærskelværdi tast
14. Tast til valg af typen af korrektion
15. Genberegning tast
- 16.

N. B.: Brug kun fingrene til at trykke på tasterne. Brug aldrig værktøj eller andre spidse genstande!

### 3.3 Fastgørelse af adapteren

Før adapteren sættes på maskinens aksel skal det kontrolleres at akselen og adapteren er rene. Brug en af de mange adapterer som listet i kataloget.

Husk at ufuldkommen centrering af adapteren forårsager ubalance. Brug den medfølgende fastnøgle til at låse adapteren på spindlen.

### 3.4 Montering af hjulet

Monter hjulet med en passende kegle. Sørg for at centrerings er i orden.

### 3.5 Brug af tastatur

Følgende funktioner kan udføres ved anvendelse af tastaturet:

Ændring af afstanden (dimension "a")-----	↑a eller ↓a
Ændring af bredde (dimension "b")-----	↑b eller ↓b
Ændring af diameter(dimension: "d")-----	↑d eller ↓d
Genberegning af værdier-----	C
Vis værdien under tærskelværdien-----	FINE
Statisk / dynamisk-----	F
ALUx Dynamisk-----	ALU
Balancemask. selvkalibrering-----	F + C
Start ved at lukke afskærmningen-----	F + STOP
Ubalance målt i gram eller ounce-----	F + ↑a + ↓a
Bredde målt i mm eller tommer -----	F + ↑b eller F + ↓b
Diameter målt i mm eller tommer -----	F + ↑d eller F + ↓d
Begynd målecyklus-----	START
Nødstop-----	STOP

Den måleenhed der er valgt (gram eller ounces) og muligheden for at starte ved at lukke afskærmningen eller ved at trykke START tasten gemmes i maskinen, når den er slukket.

Hvis måleenheden valgt for bredde og diameter (mm eller tommer) er tommer, skal dette valg gentages hver gang maskinen startes op.

### 3.6 Kalibrering af panelet

DIAMETER: angiv diameter "d" som vist på dækket.

BREDDE: Angiv bredden "b", som normalt er angivet på fælgen, eller mål bredden med det medfølgende værktøj.

AFSTAND: Find afstanden fra maskinen til vægtens position på fælgen og angiv afstanden som "a"

(Fig.4)

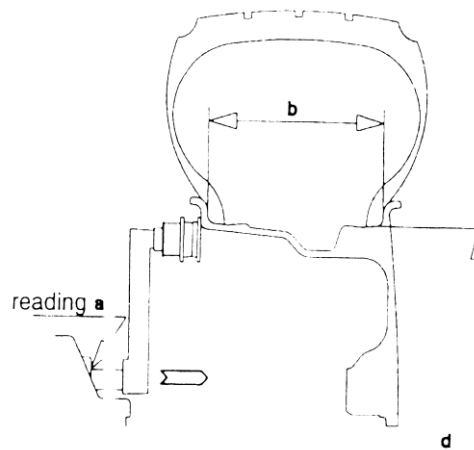

### 3.7 Bemærkning til dynamisk afbalancering af motorcykelhjul.

- Sæt forlængeren på afstandsmåleren
- Træk måleren ud indtil den rører indersiden af fælgen.
- Aflæs værdien "a" på skalaen, indsæt værdien ved hjælp af tast 9, værdi "a+5" (skala bund 25 cm.).
- (Fig.5)

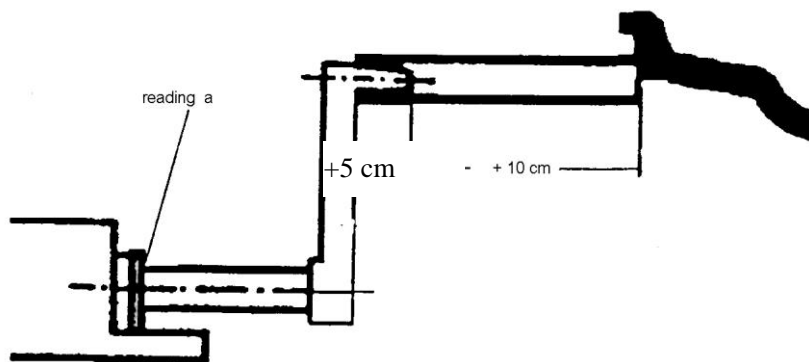

### 3.8 Hjulafbalancering

- Luk skærmen.
- Tryk START
- Hjulet accelereres automatisk til den rigtige hastighed, og bremses dernæst, display 3 og 5 viser værdien for ubalancen.
- Display 1 og 2 viser korrekt position, med lysdioder. Hvis alle dioder lyser skal vægten sættes øverst på den lodrette akse.

**VIGTIGT:** En ubalance værdi på under 10-12gram er normalt nok til en god balance. Med denne maskine er det let at kompensere for en ubalance på kun 5g eller mindre.

Tolerance tast: **FINE**

En ubalance på under 5 gram kan læses ved at trykke denne tast, når maskinen står stille.

display 3 og 5 for ubalance under 5 grams er normalt.

#### 3.8.1 Alu-S afbalancering

Sådan bruges ALU-S program Vælg: ALU-S (tryk på ALU-tasten til lys i dioden ud for Alu-S programmet)

- A↑↓ - Tasterne, A1 = Afstand fra maskinens kant til inderste spor hvor klisterklodser skal påklæbes.
- B↑↓ - Tasterne, AE = Afstand fra maskinens kant til yderste spor hvor klisterklodser skal påklæbes.
- D↑↓ - Tasterne, d1 = Fælgdiameter måles ved det inderste spor hvorpå klisterklodserne skal monteres, og indtastes. (kan med fordel måles inden hjulet monteres på DWC)
- Alu trykkes ned og holdes nede, og på D↑↓ - Tasterne, ændres fælgdiameter som er målt ved det yderste spor hvorpå klisterklodserne skal monteres. (kan med fordel måles inden hjulet monteres på DWC)
- Klisterklodser klistres på, lige op, når der er lys i alle dioder i den valgte side.. (kl. 12.00)

### 3.9 Selv kalibreringsmetoder

- Montér et hjul på akslen, det behøver ikke at være afbalanceret. Hjulet skal helst være af "gennemsnitsstørrelse".
- Indstil de nøjagtige dimensioner af det monterede hjul.

**OBS:** Enhver fejl ved indtastningen af dimensionerne vil betyde at maskinen ikke er korrekt kalibreret, så alle efterfølgende målinger vil være ukorrekte, indtil maskinen kalibreres med korrekte målinger.

- Tryk F + C. ⇒



- Indtil positionslysdioderne ændres fra blink til konstant.

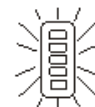
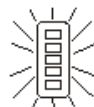

- Tryk START ⇒

- Tilføj en 100g vægt på ydersiden i vilkårlig position.



- Tryk START . ⇒

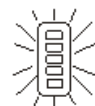

- Maskinen er kalibreret færdig når displayet viser "END CAL".



Fjern 100g. vægten fra hjulet, som nu kan afbalanceres på normal måde.

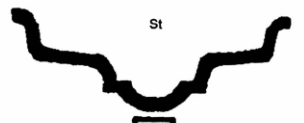
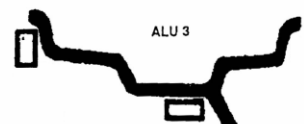
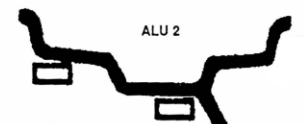
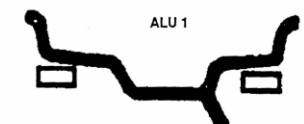
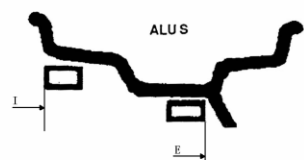
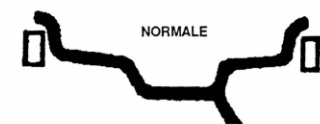

De værdier, som maskinen måler ved denne selv-kalibrering rutine bliver automatisk gemt i en speciel hukommelse, som holder sine data, også når maskinen er slukket, Hukommelsen holder disse data i ca. 10 år, så maskinen er klar til brug hver gang den tændes.

Dog kan selv-kalibrerings proceduren gentages så ofte som man føler det nødvendigt.

### 3.10 STATISK-ALU funktion

(For afbalancering af motorcykelhjul, i letmetal eller specielle konstruktioner refereres til fig. 6),

**NORMALT:** For at afbalancere hjul med fælg i stål eller letmetal sættes vægte i kanten af fælgen med clips..

**ALU3:** Bruges til afbalancering af specielt formede fælge. (Se punkt 3,8,1)

**ALU1:** Bruges til afbalancering af letmetalfælge ved anvendelse af vægte der klæbes på fælgens skuldre.

**ALU2:** Bruges til at afbalancering af fælge i letmetal ved anvendelse af vægte der klæbes på fælgen som vist på tegningen.

**ALU3:** Bruges til at afbalancering ved hjælp af vægte der placeres på indersiden, eller skjulte vægte på ydersiden (Mercedes).

**St.:** STATISK korrektion er nødvendig på motorcykler, eller når det ikke er muligt at anbringe vægte på begge sider af fælgen.

- ALU funktionen kan altid vælges for at få en aflæsning af vægen der skal påsættes forskellige positioner.

. Tryk tast ALU for at vælge funktion. For hver funktion udregner mikroprocessoren den vægt der skal bruges på basis af position og ubalance.

### 3.11 Optimering af korrektion

Optimerings operationen gør det muligt at reducere mængden af vægt der skal tilføjes hjulet for at få det afbalanceret. I mange tilfælde kan en forbedring af den resterende excentricitet på dækket også opnås.

- Tryk tast OPT, Displayet viser "R.S."
- Tryk START Maskinen kører en målecyklus.
- Displayet giver instruktion om at dreje dækket på fælgen. Marker et referencemærke på adapteren og fælgen med kridt så det er muligt at montere fælgen på vulsten af dækket i samme position.

**Fig.6**

- Brug en dækapparatet til at rotere dækket på fælgen.

- Sæt hjulet tilbage på adapteren i samme position som før.
- Tryk START. Maskinen kører en målecyklus.
- Displayet til højre viser værdien af reduktionen af ubalancen i procent

**Hjulets tilstand.**

Venstre display viser den nuværende statiske ubalance. Det er den værdi der kan reduceres med den værdi der vises i højre display.

LED'er: Drej hjulet manuelt, indtil den yderste LED lyser (viser positionen), marker toppen af dækket. Fortsæt (manuel rotation) og marker fælden svarende til positionen indikeret af de indre LED'er

- Ubalance optimering opnås ved at dreje dækket på fælgen igen (ved hjælp af dækskifteren), indtil de to mærker er på linje  
Tryk STOP For at stoppe.

### 3.12 Ustabil ubalance aflæsning

Når et hjul genmonteres, efter at have været afbalanceret en gang, kan det vise sig ikke at være i perfekt balance.

Dette er ikke sikkert ikke en maskindefekt, men skyldes for det meste at hjulet er eller har været forkert monteret på adapteren.

Hvis hjulet er monteret på adapteren med skruer, kan det være at skruerne ikke er spændt korrekt (dvs. med crossover-systemet), eller som det ofte er tilfældet, kan hullerne i fælgen have for stor tolerance.

Små fejl, op til 10 gram, bør betragtes som normalt på en kegle adapter. Fejlen er normalt større for hjul med skruer eller bolte. Hvis hjulet viser sig stadig at være i ubalance, når det er monteret på køretøjet, kan det skyldes ubalance i bremsetromlen eller for store tolerancer i monteringshullerne.

I det tilfælde anbefales det at afbalanceringen foretages med hjulet monteret på køretøjet.



## 4. Almindelig vedligeholdelse.

Sluk for spændingen til maskinen før udførelse af vedligeholdelse.

### 4.1 Justering af remskive:

1. Løsn de fire skruer der fastholder motoren og flyt motoren for at justere stramningen på remmen.
2. Fastgør de fire skruer og kontroller at remmen kører skævt eller rører kabinettet.

### 4.2 Computer kort udskiftning:

Indtastning af maskine parametre:

Hvis computer kortet er udskiftet, er det nødvendigt at indsætte parametre.

For at indsætte parametre gør følgende: Tryk **F + C** for at udføre selvkalibrering; Når positions LED'erne stopper med at blinke, tryk på følgende taster inden 5 sekunder og i den rigtige rækkefølge: **↓a +↑a + F**.

Efter at have trykket **↓a** og **↑a**, slukkes displayet, og efter at have trykket **F** vises den faste afstand "DF". "DF" ændres ved at trykke **↑b** eller **↓b**.

Tryk **↑a** for at ændre værdien "l".

På displayet til højre vises den nuværende værdi (i %) og på det venstre vises "l" og symbolet "-" hvis korrektionen er negativ, eller "+" hvis den er positiv. For at ændre tryk tasterne **↑b** eller **↓b**.

For at afslutte tryk **↑a**.

Konfiguration af de faste værdier: Se mærkaten ved siden af strømforsyningskortet.

Efter at have ændret maskinparametre, skal selvkalibreringen udføres igen.

### Bemærk:

De værdier som maskinen er kalibreret med fra fabrikken, er rapporteret på en plade placeret på indersiden af rammen.

## 5. FEJLFINDING

FEJLKODE	ÅRSAG	AFHJÆLPNING
ERR 1: Intet fasesignal fra hjulet	a) Defekt positionstransducer b) Motor ikke startet c) Blokering af roterende dele d) Løs eller knækket drivrem	a) Juster eller skift transducer b) Start motoren c) Fjern hindring d) Stram eller skift remmen
ERR.2: Rotationen er lavere end 60/min	a) Utilsigtet brud i roterende dele b) Løs drivrem c) Dæk ikke monteret	a) Kontrollér og fjern årsag b) Stram eller skift remmen c) Monter et dæk
ERR.3: Fejlberegning	a) Forkert selv-kalibrering b) For stor ubalance c) Defekt hukommelseskort	a) Gentag selv-kalibreringen b) Kontroller dækkets opspænding på spindlen c) Skift kortet
ERR.4: Forkert rotationsretning	a) Forkert fasefølge til motor	a) Korrigér fasefølge
ERR.5: Beskyttelsesskjoldet åbent	a) Skjoldet åben b) Fejl på føler	a) Luk skjoldet b) Skift føleren
ERR.7: Computer kortfejl	a) Ukorrekt selv-kalibrering b) Defekt computer kort	a) Gentag selv-kalibrering b) Skift kortet
ERR.8: Selv-kalibrerings hukommelse fejl	a) Anden kørsel udført uden påsætning af vægte b) Dårlig kabelforbindelse	a) Påsæt vægt før anden start b) Reparer forbindelse

## 6. LOGISK FEJLFINDINGSSEKvens

**N.B.** Inden der udføres test skal bremsemodstanden R på kontakten afbrydes. Hvis strømforsyningskort eller computerkort skiftes skal selv-kalibreringsproceduren gentages.

**N.B.** Hvis computerkortet udskiftes skal maskinparametrene indstilles som på pladen.

### 6.1 Kontrol og indstilling af statisk værdi (STI)

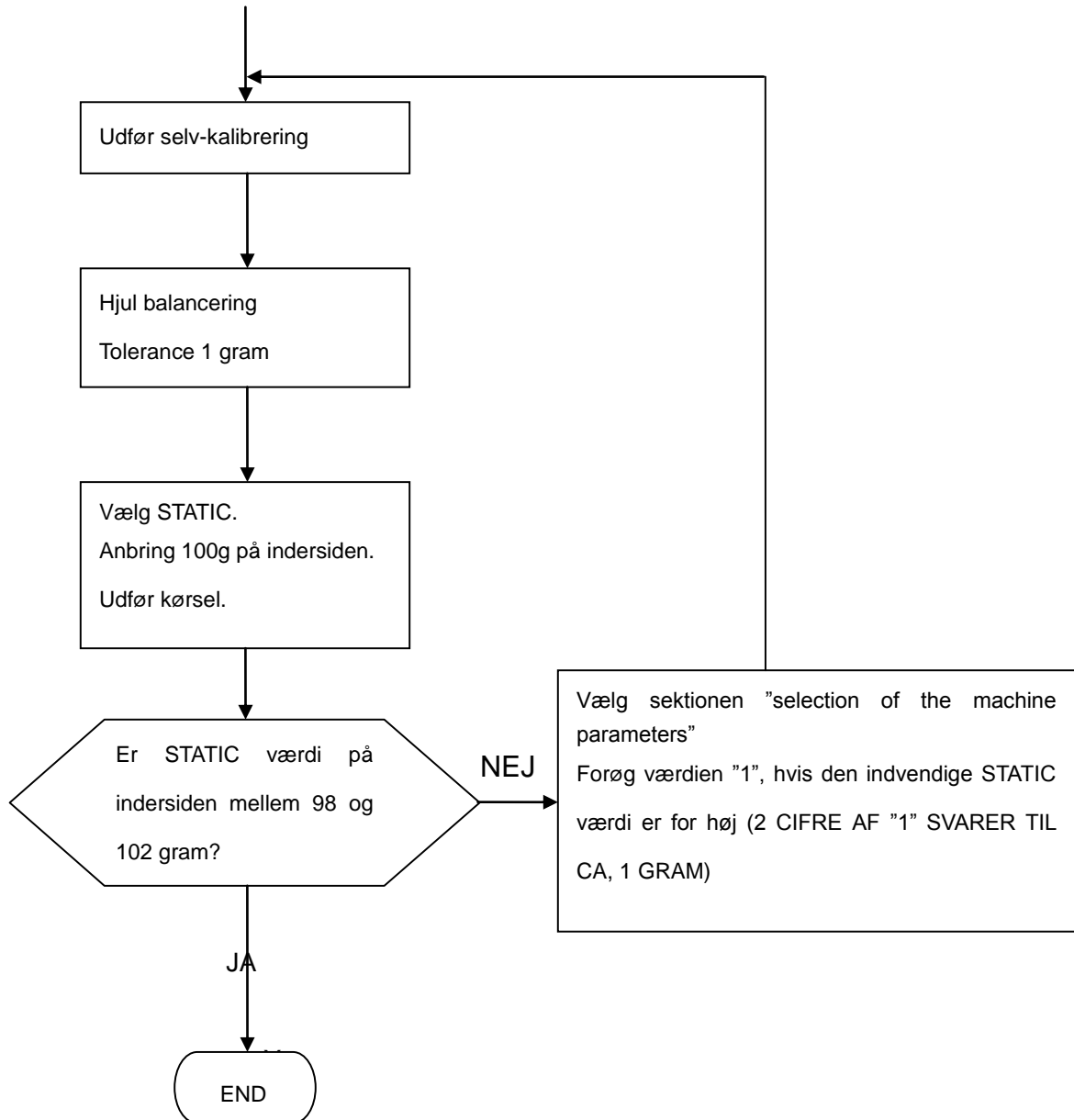

## 6.2 Kontrol af uligevægts position

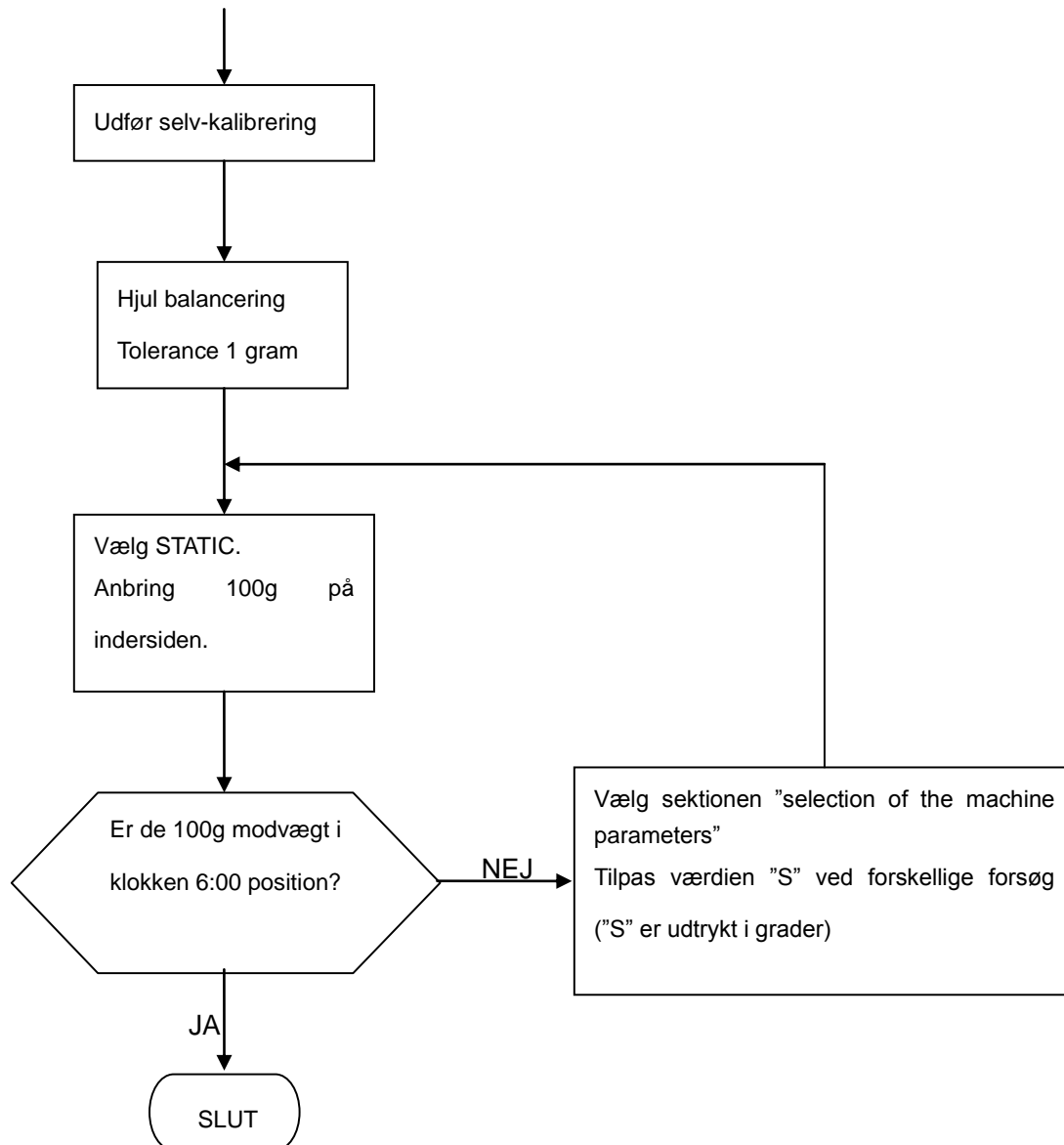

### 6.3 Kontrol og kalibrering af den faste afstandsværdi (DF)

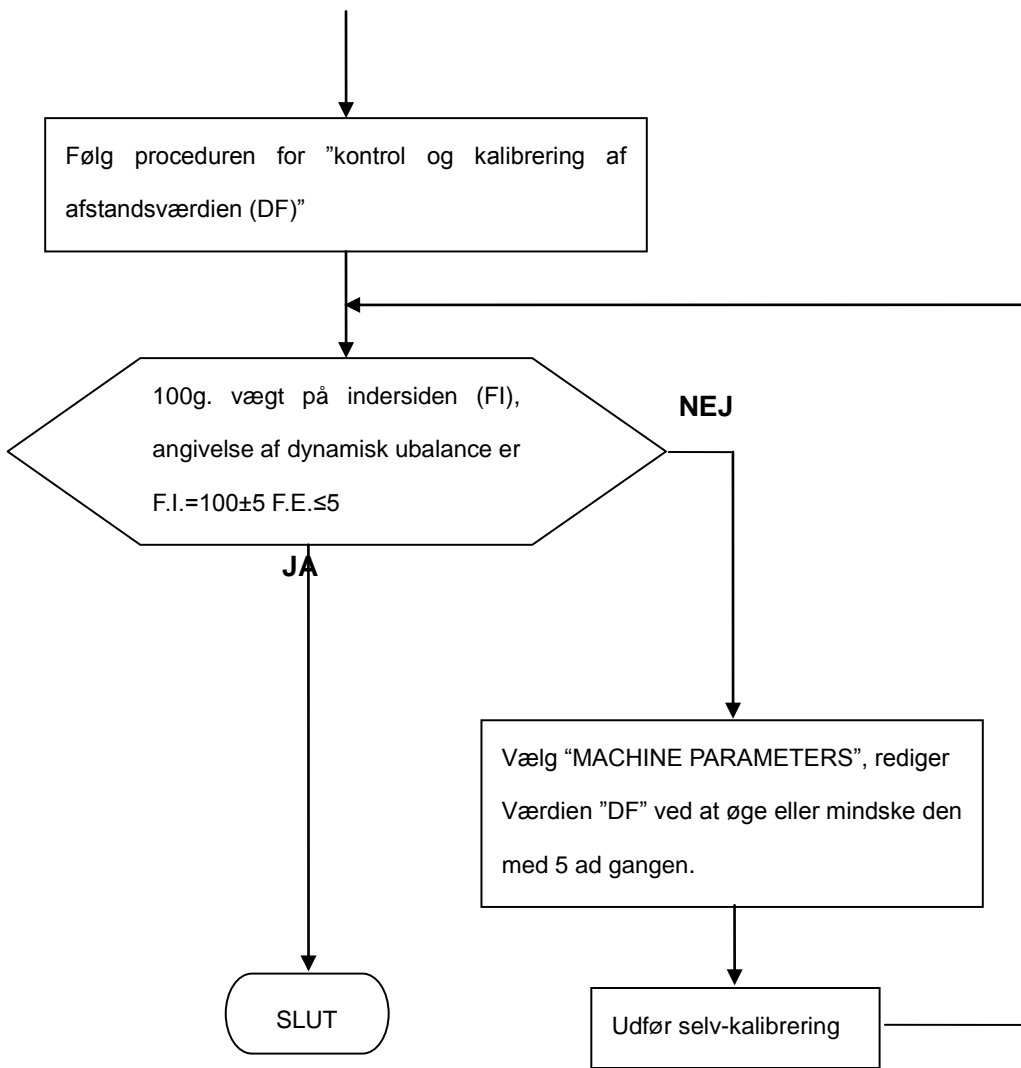

### 7. STRØMFORSYNING DIAGRAM (220 V FORBINDELSE)

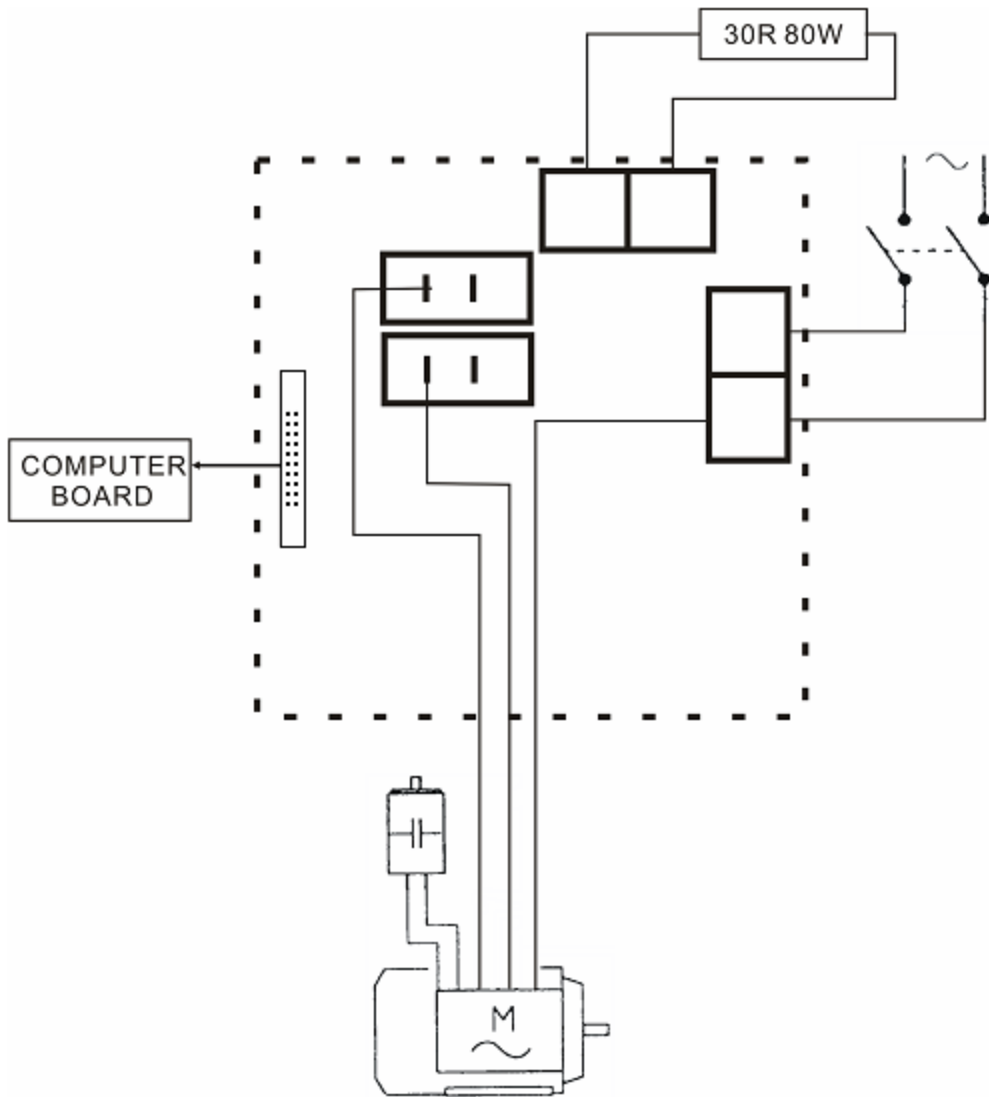

## 8. Reservedelsliste

Nr.	Kode	Beskrivelse	Anta	Nr	Kode	Beskrivelse	Antal
1	PX-500-010000-0	Stel	1	108	B-014-100251-0	Skrue	3
2	B-004-050001-1	Møtrik	3	109	B-004-100001-0	Møtrik	3
3	B-040-050000-1	Skive	3	110	S-060-000410-0	Mikro kontakt	1
4	B-024-050251-0	Skrue	3	111	PX-100-020000-0	Aksel boks	1
5	P-000-001001-0	Værktøjs ophæng	3	112	P-100-330000-0	Fjeder	1
6	PX-100-120000-0	Holder til	1	113	PX-100-040000-0	Aksel	1
7		Skrue	4	114		Skrue	1
8	PZ-000-020822-0	Strømforsyning	1	115	B-004-100001-0	Møtrik	1
9		Møtrik	12	116	P-100-200000-0	Skærm	1
10	B-004-060001-1	Møtrik	10	117	B-007-060081-0	Skrue	3
11	B-004-050001-1	Møtrik	4				
12	D-010-100100-1	Modstand	1	201	B-010-060161-0	Skrue	1
13	B-024-050251-0	Skrue	2	202	P-100-160000-0	Håndtag	1
14	S-060-000210-0	Afbryder	1	203	P-100-900000-0	Fælgkant måler	1
15	PX-100-010920-0	Motor justering	1	204		Pind	1
16	S-063-002000-0	Elektrolyt	1	205	P-100-170000-0	Plastik bøsning	2
17		Holder	1	206	P-100-520000-0	Låsering	2
18	S-051-230020-0	Motor	1	207	P-100-210000-0	Fjeder	1
19	B-040-061412-1	Skive	4	208	Y-004-000070-0	Skala	1
20	B-014-050351-1	Skrue	2				
21	PX-100-110000-0	Plade	1	301	S-042-000380-0	Bælte	1
22	B-024-050061-0	Skrue	2	302	B-040-103030-1	Skive	1
23	B-040-050000-1	Skive	2	303	B-014-100251-0	Skrue	3
24	S-025-000135-0	Kabel holder	1	304	B-050-100000-0	Skive	3
25	P-500-190000-0	Værktøjsbakke	1	305	B-040-102020-1	Skive	6
26	S-140-001000-0	Computer kort	1	306	PZ-000-040100-0	positionsføler	1
27		Skrue	4	307	B-024-030061-0	Skrue	4
28		Tastatur holder	1	308		Gevind	1
29	S-115-008000-0	Tastatur	1	309	P-100-420000-0	Plastik låg	1
				310	P-100-340000-0	Fjeder	1
101	PX-100-200200-0	Aksel	1	311	S-100-000010-0	Kopling shaft	1
102	B-024-050061-0	Skrue	3	312	P-100-080000-0	Skrue	1
103	B-040-050000-1	Skive	3	313	B-048-102330-1	Skive	4
104	PX-100-030000-0	Dæksel	1	314	B-004-100001-2	Møtrik	5
105	P-100-180000-0	Mantel	2	315	S-131-000010-0	Sensor assembly	1
106	PX-100-050000-0	Aksel mantel	1	316	B-040-124030-1	Skive	2
107	B-024-060081-0	Skrue	1	317	P-100-070000-0	Skrue	1

9. Oversigts tegning på  
afbalanceringsapparatet

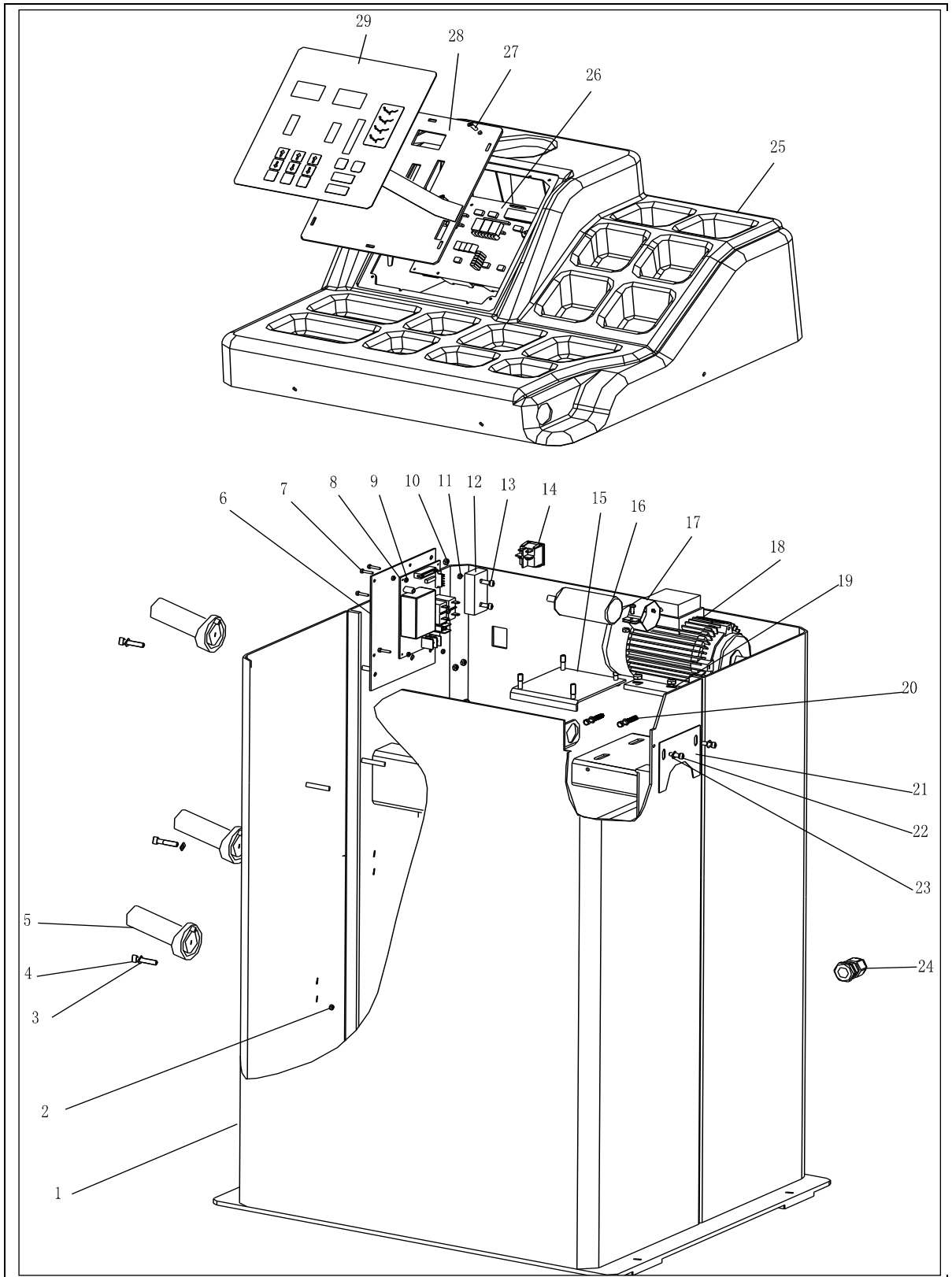



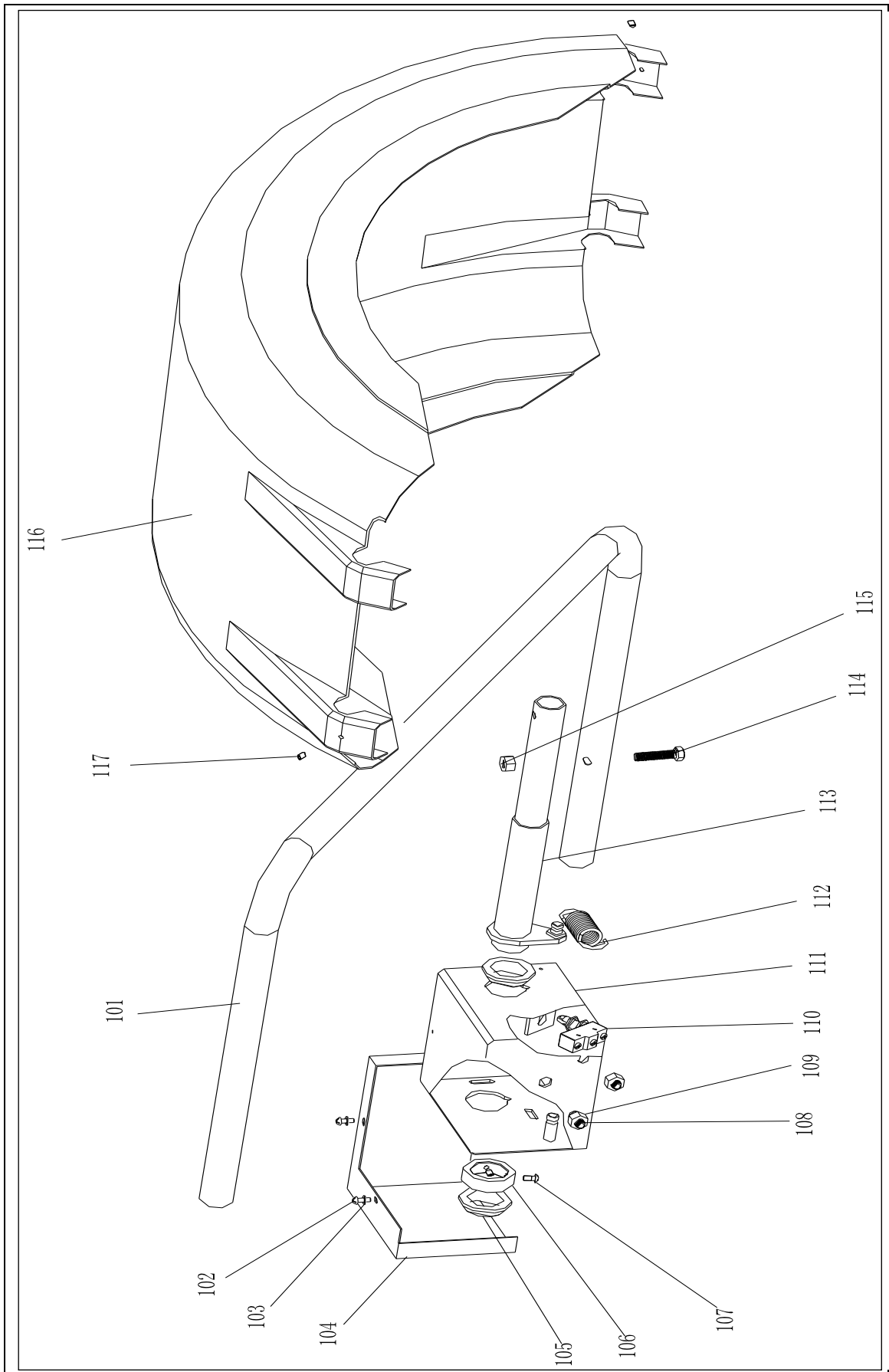

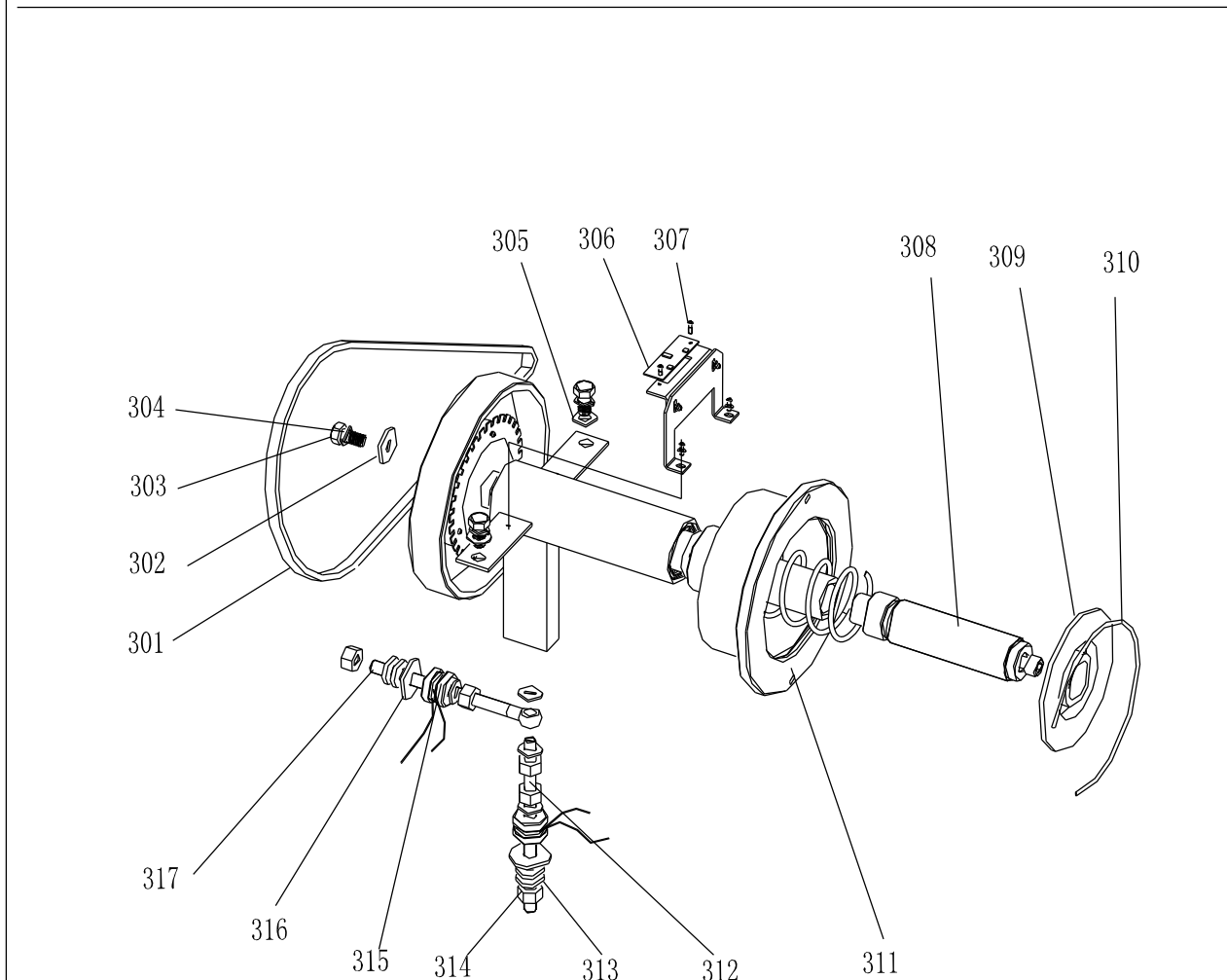
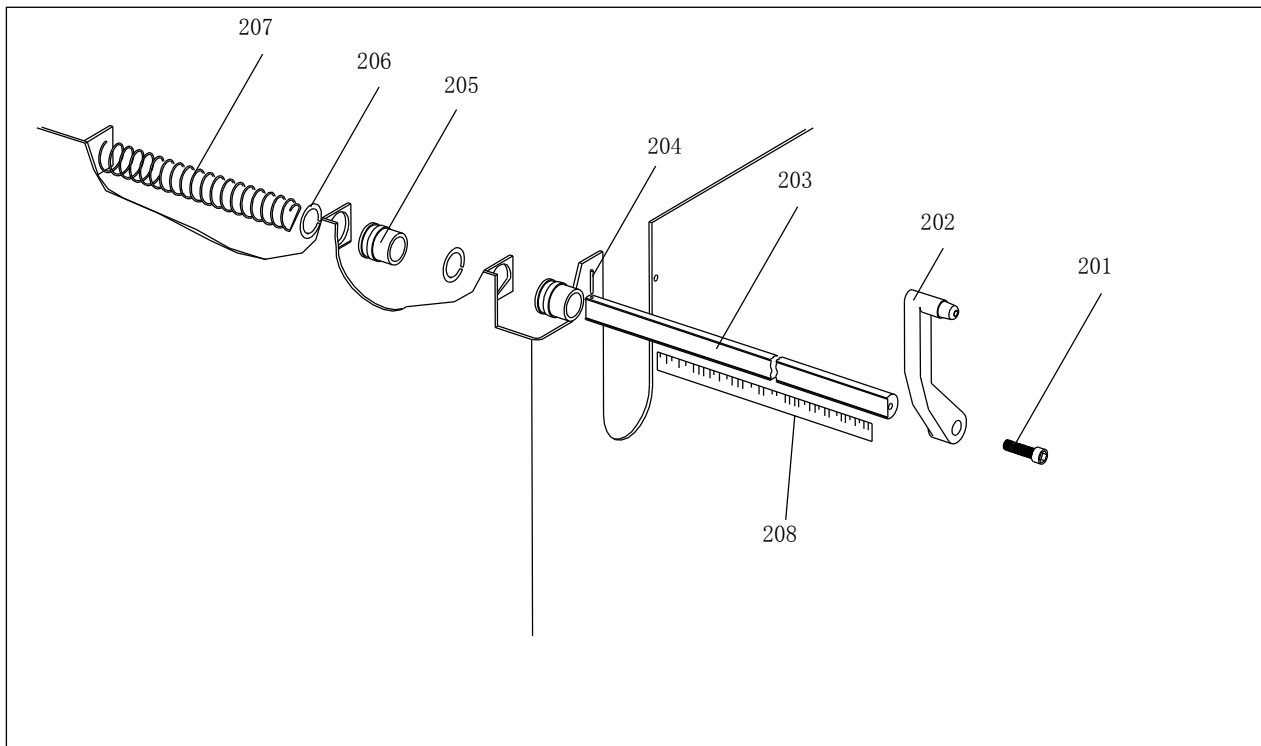

**Certificate No.:** CE-C-1208-09-98-03-2A

**Date of Issue:** 2010.03.12



## CERTIFICATE OF CONFORMITY

**NAME AND ADDRESS OF  
THE MANUFACTURER:**

**PRODUCT DESCRIPTION:** Wheel Balancer  
**TYPE AND MODEL:** U-100, U-108, U-120, U-130, U-150, U-500, U-520, U-800,  
U-820, U-822, U-828, U-830, U-850, U-860, U-870, U-880

**APPLICABLE STANDARD:** EN60204-1:2006+A1: 2009  
Electrical Equipment of Industrial machines

**APPLICABLE EC  
DIRECTIVE:** 2006/42/EC Machinery Directive

**TECHNICAL FILE (TCF)  
REFERENCE NUMBER:** CE-C-1208-09-98-03

*Based on the voluntary assessment of the product sample and technical file, we certify that the above-mentioned product meets the requirements of the EC directives.*

*The manufacturer has the responsibility for ensuring that all serial manufacture of the product is in compliance with the specification of the sample submitted for assessment and detailed in the technical file.*

**CCQS UK Ltd.**  
Suite B, Regal Court  
112 London Road, Headington,  
Oxford, OX3 9AW, UK  
Tel: +0044 01865 741105  
Fax: +0044 01865 423693  
Email: info@ccqsuk.com

  
\_\_\_\_\_  
APPROVED / SIGNED BY PRESIDENT  
CCQS UK LTD

**DATE OF ISSUE:** 12<sup>th</sup> Mar. 2010

